

## Téma: celoživotní učení

V Kroměříži, městě na střední Moravě známém mnoha školami a kulturními památkami, se již řadu let konají celostátní semináře o odborném vzdělávání. Letos v květnu se takový seminář konal již po dvanácté. Hlavními pořadateli semináře byl Zlínský kraj a Ministerstvo školství, mládeže a tělovýchovy. Sešlo se na něm asi 200 ředitelů odborných škol, podniků, úřadů práce a dalších organizací ze všech krajů České republiky.

V úvodním plenárním jednání dvoudenního semináře vystoupili mj. místopředseda vlády Martin Jahn, náměstek ministryně školství, mládeže a tělovýchovy Jaroslav Müllner, náměstkyně ministryně školství, mládeže a tělovýchovy Alena Štěrbová a náměstek ministra průmyslu a obchodu Martin Pecina. Všichni zdůraznili význam celoživotního učení ve vztahu k hlavnímu tématu semináře – *Odborné vzdělávání – klíč k budoucnosti*.

Všechna vystoupení na semináři byla uspořádána do čtyř částí s názvy *Investujme do rozvoje odborného vzdělávání*, *Podporujeme celoživotní učení*, *Podpojíme mobilitu* a *Pracujeme společně*. Hlavními řečníky byli pracovníci několika ministerstev a dalších relevantních organizací, například Národního ústavu odborného vzdělávání, agentury pro rozvoj podnikání CzechInvest, Národní agentury programu Leonardo da Vinci nebo společnosti Škoda Auto.

První den semináře byl zakončen slavnostním večerem, který se konal v krásném Sněmovním sále kroměřížského zámku. Po úvodním prosluvu starosty Kroměříže Petra Dvořáčka následovalo slavnostní předání certifikátů kvality nejlepším projektům mobility. Národní agentura programu Leonardo da Vinci totiž již potřetí zorganizovala hodnocení projektů mobility externími experty podle jednotné metodiky. Představitelé organizací, které připravily a uskutečnily oceněných 10 projektů mobility, pak převzali od náměstkyně ministryně školství, mládeže a tělovýchovy Aleny Štěrbové certifikát kvality podepsaný ministryně školství, mládeže a tělovýchovy, ministrem práce a sociálních věcí a ředitelkou Národního vzdělávacího fondu. Po předání certifikátů následoval koncert Konzervatoře P. J. Vejvanovského v Kroměříži.

Certifikátem kvality byly oceněny tyto projekty mobility:

- *Informační grafické systémy 2002* (Střední průmyslová škola technická a Střední odborné učiliště technické v Třebíči),
- *Praktické stáže v podnicích pro mladé frankofonní manažery* (Vysoká škola ekonomická v Praze),
- *Agro-gastroteam II do Evropy* (Střední odborné učiliště v Horkách nad Jizerou),
- *Přiblížení kvality pracovní síly v ČR standardům EU v oblasti terciární sféry* (Úřad práce v Semilech),



Foto: Jiří Coufal

- *Výměnné pobyty učitelů v oblasti ošetrovatelství a zdravotnického vzdělávání v mezinárodním kontextu evropské integrace* (Vyšší zdravotnická škola v Praze 5),
- *Stáže studentů INCO Czech 2002 – 2004* (Západočeská univerzita v Plzni),
- *Česko-nizozemská potravinářsko-zemědělská spolupráce 2002* (Střední odborná škola a Střední odborné učiliště v Jihlavě),
- *Odborná pracovní stáž HOORN 2003* (Střední zdravotnická škola a Vyšší zdravotnická škola v Příbrami),
- *Projektové vyučování elektrotechnických oborů* (Integrovaná střední škola energetická v Chomutově),
- *TEMPO* (Sdružení Labour Pool v Ostravě).

Na závěr semináře schválili jeho účastníci dokument (*Memorandum*), jímž vyzvaly odpovědné orgány k širší podpoře rozvoje celoživotního učení.

## Theme: Lifelong learning

National seminar on vocational education and training have taken place in Kroměříž, town famous by many schools and cultural monuments in Central Moravia, already several times. This year such seminar was organized already for the twelfth time under the auspices of the Zlín Region and Ministry of Education, Youth and Sports. About 200 headmasters of vocational schools, people from enterprises, Labour Offices and other organisations from all regions of the Czech Republic met there.

During the introductory plenary session of the two-day seminar the Vice-prime Minister Martin Jahn, Vice-ministers of Education, Youth and Sports Jaroslav Müllner and Alena Štěrbová and Vice-minister of Industry and Trade Martin Pecina delivered their speech. They all stressed the role of the lifelong



Foto: Jiří Coufal

learning in the context of the main theme of the seminar – *Vocational Training – Key to Future*.

The seminar was divided into four sections: *Let's Invest in Vocational Training Development*, *Let's Support Lifelong Learning*, *Let's Support Mobility* and *Let's Work Jointly*. The speakers were the representatives of several Ministries and other relevant organisations, e. g. National Institute of Technical and Vocational Education, CzechInvest – Investment and Business Development Agency, National Agency of the Leonardo da Vinci programme, Škoda Auto company etc.

The first day of the seminar was closed by the gala evening which took place in the beautiful Assembly Hall of the Kroměříž castle. The introductory speech of Mr. Petr Dvořáček, Lord Mayor, was followed by the festive presentation of the quality awards to the best mobility projects. The 10 awarded mobility projects were selected as a result of the assessment organised by the National Agency of the Leonardo da Vinci programme through the external experts according to the common methodology for the third time. Then the representatives of organisa-

tions which prepared and realised the best quality mobility projects took over the quality certificates signed by the Minister of Education, Minister of Labour and Social Affairs and Director of the National Training Fund from Ms. Alena Stěbová, Vice-minister of Education, Youth and Sports. The award ceremony was followed by the concert of the P. J. Vejvanovský Academy of Music in Kroměříž.

The following mobility projects obtained the quality award:

- *Information Graphic Systems 2002* (Secondary Vocational School and Apprenticeship Centre of Technology in Třebíč),
- *Practical Placement in Enterprises for Young Francophone Managers* (University of Economics in Prague),
- *Agro-gastro Team II to Europe* (Apprenticeship Centre of Agriculture in Horky nad Jizerou),
- *Harmonisation of Labour Force Quality in Tertiary Sector in the Czech Republic with the European Standards* (Labour Office in Semily)
- *Exchange of Teachers Aiming at Experience Exchange and Knowledge in the Field of Health Care Education in the Context of European Integration* (Higher Vocational School of Health Care in Prague),
- *Student Placements INCO Czech 2002 – 2004* (University of West Bohemia in Plzeň)
- *Czech-Dutch Co-operation in Food and Agriculture Sector 2002* (Secondary Vocational School and Apprenticeship Centre in Jihlava),
- *Vocational Work Placement HOORN 2003* (Secondary and Higher Vocational School of Health Care in Příbram),
- *Project Teaching Method in Electrical Engineering Branch* (Integrated Secondary School of Energy Sector in Chomutov),
- *TEMPO* (Labour Pool Consortium in Ostrava).

In the closing session the participants of the seminar approved the *Memorandum*. Through this document they call on the responsible bodies to support intensely lifelong learning development.

## Nové publikace

Česká Národní agentura programu Leonardo da Vinci připravila a vydala v první polovině letošního roku kromě tohoto zpravodaje Leonardo INFO již pět publikací.

První tři publikace byly připraveny a vydány u příležitosti evropského valorizačního semináře *Agriculture – Training – Europe*, který se v Praze konal v lednu 2005 a o němž jsme informovali již v předcházejícím čísle zpravodaje. Účastníci tohoto semináře obdrželi kompendium projektů programu Leonardo da Vinci zaměřených na inovace odborného vzdělávání v zemědělství a příbuzných oborech. Kompendium obsahuje popisy 81 projektů ze 26 zemí, které byly schváleny

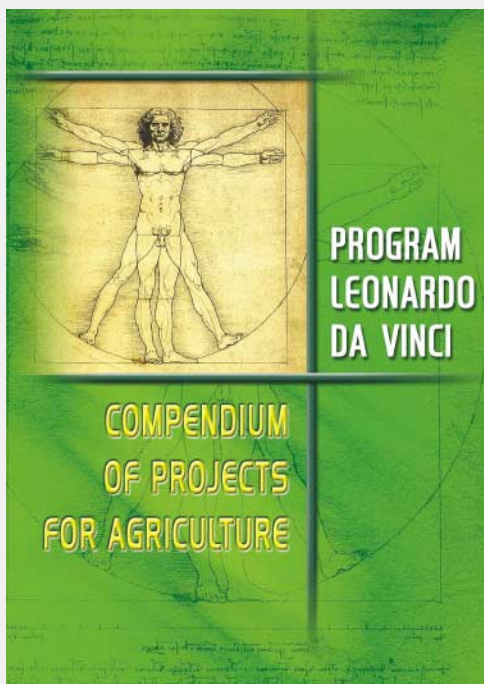

v letech 2000 – 2004. Kompendium je v angličtině.

Druhou vydanou publikací pro účastníky zmíněného semináře je expertní studie *Odborné vzdělávání v zemědělsko-potravinářském komplexu v Evropské unii*, kterou vypracoval Martin Mulder z CEDEFOP. Studie informuje o sektoru zemědělství v zemích EU, o systémech odborného vzdělávání v tomto sektoru a o jeho trendech. Užitečným oddílem publikace jsou informace o ministerstvech odpovědných za odborné vzdělávání v zemědělství v jednotlivých zemích EU (včetně jejich webových adres) a o evropských organizacích zaměstnavatelů a zaměstnanců v zemědělsko-potravinářském komplexu. Také tato studie je v angličtině.

Po ukončení semináře připravila a vydala Národní agentura *Závěrečnou zprávu pro účastníky semináře Agriculture – Training – Europe*. Jsou v ní nejdůležitější dokumenty semináře včetně závěrů workshopů a panelových diskusí.

Čtvrtou vydanou publikací je *Kompendium projektů 2003 – 2004*. Obsahuje popisy všech 274 projektů schválených v letech 2003 a 2004, řízených českými organizacemi. Součástí kompendia je i seznam 77 českých organizací, které jsou partnery v pilotních projektech a projektech jazykových dovedností z roku 2003, předložených a řízených zahraničními organizacemi. Kompendium bylo vydáno v češtině, avšak připravuje se také jeho anglická verze.

Pátou publikací je *Pečeť kvality*. Informuje o projektech mobility, metodice hodnocení kvality těchto projektů z roku 2002, výsledcích hodnocení a také popisuje 10 projektů, které byly oceněny certifikátem kvality. Zmiňuje se také o evropské ceně kvality pro projekty mobility programu Leonardo da Vinci a o českých projektech mobility, které obdržely tuto evropskou cenu.

Všechny publikace (kromě Závěrečné zprávy pro účastníky semináře *Agriculture – Training – Europe*) jsou dostupné na webové stránce Národní agentury programu Leonardo da Vinci na adrese [www.nvf.cz/leonardo](http://www.nvf.cz/leonardo).

## New publications

Already five publications were prepared and issued by the Czech National Agency of the Leonardo da Vinci programme during the first half of this year.

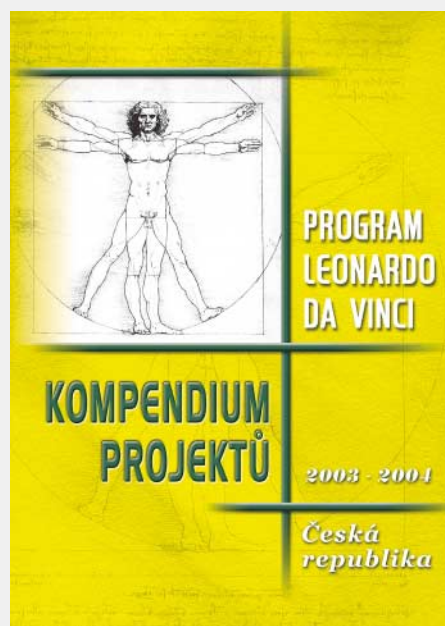

Three publications were prepared and published on the occasion of the European valorisation seminar *Agriculture – Training – Europe* which was held in Prague in January 2005. (We informed on this seminar in the previous issue of this newsletter.). The participants of this seminar received Compendium of Leonardo da Vinci projects focused on the innovations of vocational education and training in agriculture and auxiliary sectors. The Compendium presents

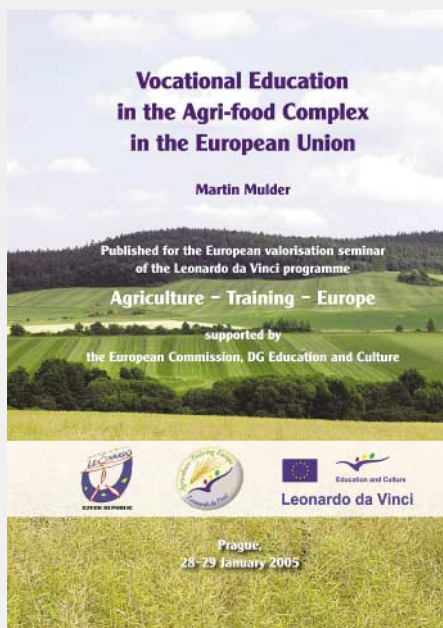

the descriptions of 81 projects from 26 countries selected in period 2000 – 2004. It has been published in English.

The second publication prepared for the participants of the mentioned seminar is the expert study *Vocational Education in the Agri-food Complex in the European Union*. It was elaborated by Prof. Martin Mulder from CEDEFOP. The study informs on the agriculture in the EU countries, on the VET systems in this sector and their trends. Information

on Ministries responsible for VET in agriculture in all EU countries (incl. their web addresses), on European associations of employers and employees in the agri-food complex is another useful section of this publication. It is also in English.

After the seminar the National Agency prepared and published *Final Report for Participants of the Seminar Agriculture – Training – Europe*. It presents the most important documents of the seminar incl. conclusions of the workshops and panel discussions.

*Compendium of 2003 – 2004 Projects* is the fourth publication. It presents the descriptions of all 274 projects selected in 2003 and 2004 and managed by Czech organisations. The list of 77 Czech organisations as partners in 2003 pilot projects and language competences projects is also presented through this Compendium. The Compendium was published in Czech, however also its English version is under preparation now.

The booklet *Quality Award* is the fifth publication of the National Agency. It informs (in Czech) on the Leonardo da Vinci mobility projects, methodology of quality assessment, assessment results and presents also descriptions of 10 mobility projects awarded by the quality certificate. It also informs on the European Quality Award for the mobility projects and on the Czech mobility projects the promoters of which received this European prize.

All publications (excl. *Final Report for Participants of the Seminar Agriculture – Training – Europe*) are available through the web site of the National Agency of the Leonardo da Vinci programme [www.nvf.cz/leonardo](http://www.nvf.cz/leonardo).

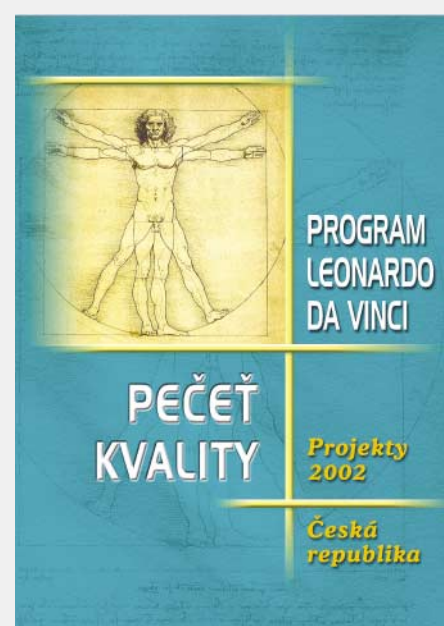

## Leonardo pro elektrotechniky

Fakulta elektrotechniky a komunikačních technologií Vysokého učení technického v Brně začala v roce 2002 spolu se svými partnery pracovat na pilotním projektu *Interaktivní a unifikované vzdělávání v oboru elektrotechniky s využitím e-learningu (INETELE)*. Cílem projektu bylo vypracovat soubor inovativních vzdělávacích modulů z elektrotechniky využitelných jak pro počáteční odborné vzdělávání studentů středních a vysokých škol, tak i pro další odborné vzdělávání pracovníků elektrotechnických podniků. Partnery projektu jsou relevantní organizace z České republiky, Rakouska, Francie, Řecka, Maďarska, Polska, Slovenska a Nizozemí. Koordinátorem projektu je Technická univerzita v Košicích na Slovensku.

Projekt byl nyní ukončen a jeho výsledkem je soubor 21 vzdělávacích modulů zabývajících se důležitými tématy nejen z oboru elektrotechniky, ale také z příbuzných oborů. Jako příklady témat vzdělávacích modulů lze uvést *Transformátory, Stejnoseměnné stroje, Střídavé stroje, Výkonová polovodičová elektronika, Elektromagnetická komptabilita, Automobilová elektrotechnika, Elektrické pohony, Regulace pohybu, Mechatronické systémy, Telematické systémy a robotika* apod. Vzdělávací moduly mají několik předností. Uživatel si může ze souboru modulů vybírat ty, které jej zajímají. Každý modul má interaktivní prvky, takže uživatel může při práci s modulem „komunikovat“. V řadě modulů jsou zařazeny dynamické animace, které usnadňují pochopení a osvojení potřebných vědomostí a dovedností. Na rozdíl od jiných e-learningových řešení jsou moduly projektu INETELE koncipovány tak, aby byly vhodné nejen pro přednášky, ale také pro samostatné studium.

Vyvinuté vzdělávací moduly byly již prezentovány na řadě seminářů a výstav. Reakce potenciálních uživatelů byly velmi dobré. Na mezinárodní výstavě projektů programu Leonardo da Vinci konané v říjnu 2004 v Bratislavě byl stánek tohoto projektu oceněn jako nejlepší zahraniční stánek.

Vyvinuté vzdělávací moduly budou k dispozici v elektronické formě v anglické verzi. Některé partnerské země vyvinuly také některé moduly v jazykové verzi své země. Podrobnější informace jsou dostupné na adrese [www.tuke.sk/inetele](http://www.tuke.sk/inetele) nebo prostřednictvím e-mailu na adrese [hajek@feec.vutbr.cz](mailto:hajek@feec.vutbr.cz), popř. u koordinátora projektu [viliam.fedak@tuke.sk](mailto:viliam.fedak@tuke.sk).

## Leonardo for electricians

Faculty of Electrotechnics and Communication Technologies of the Brno Technical University in co-operation with its partners implemented the pilot project *Interactive and Unified E-based Education and Training in Electrical Engineering (INETELE)* three years. The aim of the project was to develop the set of innovative training modules in the area of the electrical engineering both for initial education of students of the secondary vocatio-

nal schools and universities but also for continuing training of technicians in companies. The relevant organisations from the Czech Republic, Austria, France, Greece, Hungary, Poland, Slovakia and the Netherlands are partners to the project. The Technical University in Košice, Slovakia is co-ordinating organisation of the project.



The project has been finished by now. The set of 21 training modules concerning the important themes not only from the electrotechnics but also from auxiliary branches is the main result of this project. Several themes as *Transformers, Electrical On-Phase Circuits, AC Machines, Power Electronics, Automotive Electrical Systems, Electrical Drivers, Mechatronic Systems, Telematic Systems and Robotics* can be used as examples of the training modules themes. These modules have several advantages. The user can select relevant modules according to his/her interest. Each module has interactive elements. It means that the user can „communicate“ with the module. In many modules the dynamic animations are used. They support easy understanding and acquiring of necessary knowledge and skills. The training modules differ from other e-learning approaches by their concept enabling their exploitation not only for the lectures but also for individual learning.

The developed training modules have been already presented on several seminars and exhibitions. The reactions of potential users were very positive. During the international exhibition of the Leonardo da Vinci projects in Bratislava last October the stand of this project was assessed as the best foreign stand.

The training modules will be available in electronic form in English language version, however, some partners developed also some modules in the language versions of their country. More detailed information is available through the web address [www.tuke.sk/inetele](http://www.tuke.sk/inetele) or e-mail [hajek@feec.vutbr.cz](mailto:hajek@feec.vutbr.cz) and/or from the project co-ordinator [viliam.fedak@tuke.sk](mailto:viliam.fedak@tuke.sk).

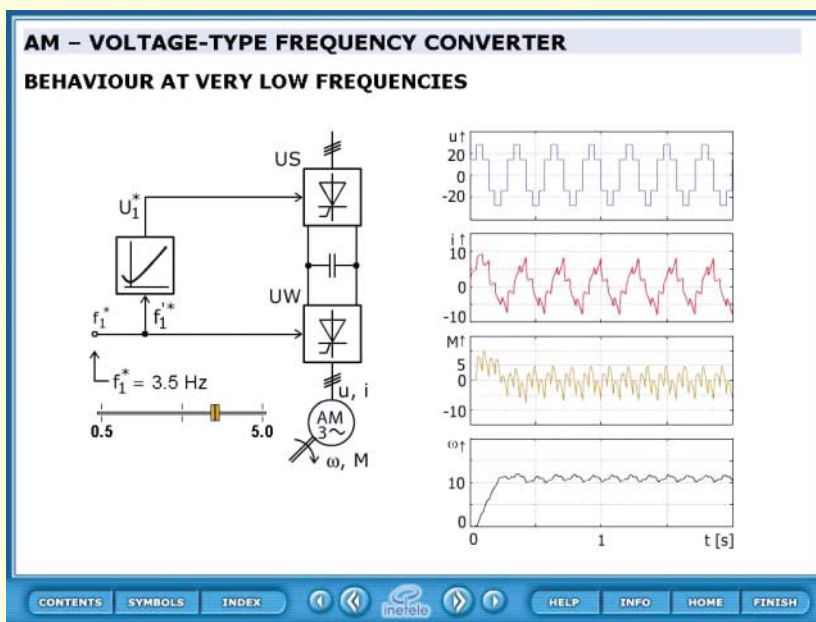

## Projekty mobility a RAP4LEO

Jak jsme informovali již v předcházejícím čísle tohoto zpravodaje, obdržela letos Národní agentura programu Leonardo da Vinci 163 návrhů projektů mobility. Po hodnocení těchto návrhů jich Výbor pro schvalování projektů vybral 136. Plánovaný počet účastníků těchto projektů je 2 325.

V květnu 2005 uspořádala Národní agentura seminář pro předkladatele schválených projektů mobility. Jedním z cílů tohoto semináře bylo informovat o implementaci informačního systému RAP4LEO, který již budou předkladatelé používat.



Vzhledem k vysokému zájmu o projekty mobility programu Leonardo da Vinci a o aktuální informace se semináře zúčastnilo téměř 180 zástupců odborných škol, podniků, úřadů práce a dalších organizací. Na semináři vystoupily pracovnice Národní agentury včetně těch, které se krátce před seminářem zúčastnily relevantního školení v Bruselu. Seminář poskytl základ pro implementaci systému RAP4LEO v České republice.

## Mobility projects and RAP4LEO

We have already informed in the previous issue of this newsletter that the National Agency received this year 163 mobility proposals. After their assessment the National Selection Committee selected 136 proposals. The number of participants of these projects reaches 2 325.

In May the National Agency arranged the seminar for the promoters of selected mobility projects. The main aim of this seminar was to inform on implementation of the information system RAP4LEO which will be already used by the promoters. Due to high interest in the Leonardo da Vinci mobility projects and in up to date information nearly 180 representatives of vocational schools, enterprises, Labour Offices and other organisations participated in the seminar. The staff of the National Agency incl. people who participated in the respective training in Brussels presented the relevant information. The seminar created basis for implementation of the RAP4LEO system in the Czech Republic.

## Informační semináře v regionech

Národní agentura programu Leonardo da Vinci připravuje sérii informačních seminářů o programu Leonardo da Vinci v jednotlivých regionech České republiky. Spolupracuje při tom s Národním institutem pro další vzdělávání, který se zabývá dalším vzděláváním učitelů a který má své pobočky ve všech 14 regionech České republiky. Semináře jsou určeny zájemcům z odborných škol, popř. dalších organizací, kteří

hodlají připravit projekt pro poslední generaci projektů 2. období programu Leonardo da Vinci – generaci 2006. Pracovníci Národní agentury budou na těchto seminářích informovat o postupech přípravy projektů a jejich náležitostech a distribuovat informační materiály o programu. Období, v němž se semináře uskuteční, začne v září 2005 a skončí v lednu 2006.

## Information seminars in regions

National Agency of the Leonardo da Vinci programme prepares information seminars on the Leonardo da Vinci programme in various regions of the Czech Republic. It cooperates with the National Institute for the Continuing Training dealing with the continuing training of teachers. This Institute has its branches in all 14 regions of the country. The seminars are addressed to the teachers of vocational schools and instructors of other organisations which would like to prepare a project for the 2006 deadline. The staff of the National Agency will deliver the information on the project preparations and aspects and disseminate information materials on the programme. The seminars will start in September 2005 and finish in January 2006.



## World Skills Competition

Již 50 let se koná nadnárodní soutěž mladých lidí v odborných dovednostech, v poslední době ve dvouletých intervalech. Letos se konal již 38. ročník této soutěže, která umožňuje vidět, co dokáží nejlepší mladí lidé v oboru, a inspirovat ke zdokonalování odborného vzdělávání. Pořadatelskou zemí bylo tentokrát Finsko. V pavilonech helsinského výstaviště koncem května soutěžilo více než 650 mladých lidí ze všech kontinentů. V 39 oborech tam řešili po čtyři dny náročné úkoly například mladí zedníci, elektrikáři, kuchaři, kadeřníci, automechanici, ale také mechatronici, designéři, floristé či informatici. Obdivovalo je při tom 150 000 návštěvníků, většinou studentů odborných škol a jejich učitelů. Finská Národní agentura programu Leonardo da Vinci uspořádala u příležitosti této významné akce odborného vzdělávání seminář. Hostiteli příštích ročníků *World Skills Competition* budou v roce 2007 japonská Shizuoka a v roce 2009 kanadské Calgary. Obdobná evropská soutěž se bude konat v roce 2008 v Rotterdamu. Více informací viz [www.worldskills.org](http://www.worldskills.org).

## World Skills Competition

Already 50 years the international competition of young people in vocational skills takes place, in last period in two-years intervals. This year this competition of the top vocational skills of young people inspired how to improve vocational education and training took place already for the 38th time. Finland was the hosting country this time. More than 650 young people from all continents competed in the pavilions of the Helsinki exhibition grounds. During four days the young bricklayers, electricians, cooks, hair dressers, car mechanics as well as the mechatronics, designers, florists and informaticians solved the demanding tasks from 39 vocations. About 150,000 visitors, mostly students of vocational schools and their teachers admired the skills of competing participants. The Finish National Agency of the Leonardo da Vinci programme arranged the seminar on the occasion of this important event of the vocational education and training. Japanese Shizuoka (in 2007) and Canadian Calgary (in 2008) will be the hosting towns of the next years competitions. The European competition will take place in Rotterdam in 2008. More information see on [www.worldskills.org](http://www.worldskills.org).



## Užitečné kontaktní údaje / Useful contact data

- Národní agentura programu Leonardo da Vinci, Národní vzdělávací fond  
Czech National Agency of the Leonardo da Vinci programme: Opletalova 25, 110 00 Praha 1
- tel.: (00420) 224 500 522 ■ fax: (00420) 224 500 502 ■ e-mail: [leonardo@nvf.cz](mailto:leonardo@nvf.cz)
- <http://www.nvf.cz/leonardo>
- Webová stránka Evropské komise pro program Leonardo da Vinci / Website of the European Commission for the Leonardo da Vinci programme:  
[http://europa.eu.int/com/education/leonardo/leonardo2\\_en.html](http://europa.eu.int/com/education/leonardo/leonardo2_en.html)
- Webová stránka databáze pro vyhledávání partnerů / Website of the partner search database:  
<http://www.leonardodavinci.net/psd>

**S podporou MŠMT a Evropské komise vydala Národní agentura programu Leonardo da Vinci při Národním vzdělávacím fondu o.p.s. v Praze v červnu 2005. Registrační číslo: MK ČR E 15777.**